



NUMÉRO DE PIÈCE : L101SAN610

DESCRIPTION : PANNEAU  
D'ATTELAGE DE REMORQUE DE LA  
OUTBACK 2022

REMARQUE : Ce panneau est uniquement compatible avec l'attelage de remorque L101SAN000 sur la version Outback Wilderness. Ne pas utiliser avec toute autre version de la Subaru Outback.

## VEUILLEZ LIRE ATTENTIVEMENT CES INSTRUCTIONS AVANT D'ENTREPRENDRE LES TRAVAUX

MESURE DE SÉCURITÉ : Le port de lunette de sécurité est recommandé lors de l'installation d'un

panneau d'attelage de remorque. AVERTISSEMENT :

1. Posez toujours l'accessoire conformément aux instructions d'installation. Faute de quoi, des dommages pourraient survenir au véhicule ou à l'accessoire.
2. Veuillez aussi consulter le MANUEL D'ENTRETIEN DE SUBARU pour la dépose et le remontage des composants du véhicule.
3. Évitez de percer, de couper ou de modifier de quelque façon l'attelage de remorque.
4. Évitez de lubrifier les boulons et les écrous avec de l'huile ou de la graisse.
5. Lors de remorquage, le poids total du véhicule ne doit pas dépasser le poids nominal brut du véhicule (PNBV). Aussi, la distribution de la charge sur chaque essieu ne doit pas dépasser le poids nominal brut sur l'essieu (PNBE). Le PNBV et le PNBE de votre véhicule sont indiqués sur le « sceau d'attestation » situé sur le côté gauche du montant central du véhicule.
6. Pour les modèles équipés du freinage automatique en marche arrière, reportez-vous à la pièce indiquant [RAB].
7. Assurez-vous que les composants recyclables et l'emballage de l'accessoire sont recyclés conformément aux règles en vigueur.
8. Il est fortement recommandé de confier l'installation de l'accessoire à un technicien SUBARU qualifié.
9. Dans le compartiment moteur, débranchez le câble négatif de la batterie.
10. Les composants déposés doivent être entreposés de façon sécuritaire.
11. Les surfaces métalliques nues doivent être protégées en appliquant un apprêt automobile pour métal nu et de la peinture de retouche.
12. Enlevez les éclats métalliques et la saleté qui pourraient couvrir la surface de pose.
13. Pour obtenir plus de renseignements, consultez le manuel du propriétaire, le concessionnaire ou le service après-vente du concessionnaire.
14. Subaru ne peut être tenue responsable des défauts causés par le propriétaire du véhicule ou par toute autre personne et/ou par une mauvaise utilisation du produit.





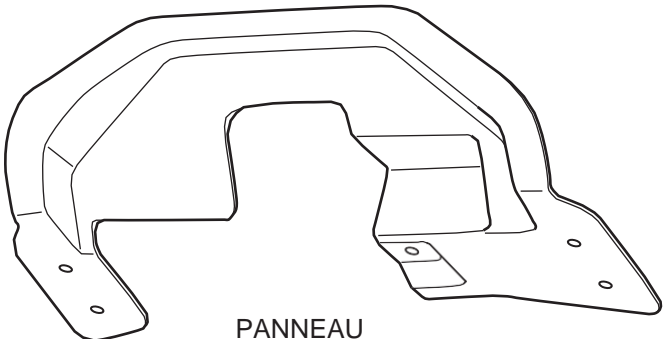
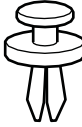

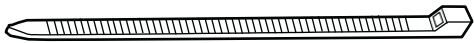
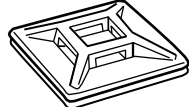
La garantie sera valide uniquement si l'installation est effectuée correctement par votre concessionnaire SUBARU. SUBARU se réserve le droit de modifier la conception des accessoires ou leur construction, les illustrations et le texte du présent manuel en tout temps et sans préavis.

CONTENU DE LA TROUSSE :

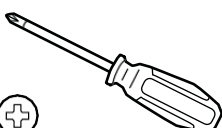
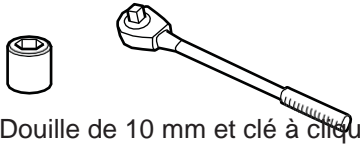
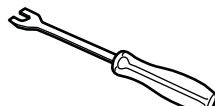
<p>A</p>  <p>PANNEAU 1X</p>	<p>B</p>  <p>GOUPILLE-POUSSOIR 4X</p>
--------------------------------------------------------------------------------------------------------------	--------------------------------------------------------------------------------------------------------------------------

<p>C</p>  <p>ATTACHE AUTOBLOQUANTE 1X</p>	<p>D</p>  <p>BASE DE FIXATION D'ATTACHE AUTOBLOQUANTE 1X</p>
----------------------------------------------------------------------------------------------------------------------------	-------------------------------------------------------------------------------------------------------------------------------------------------

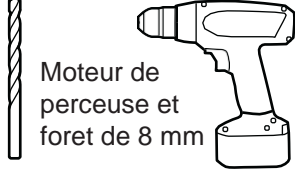
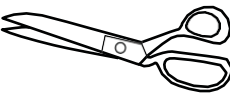
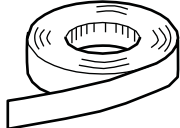
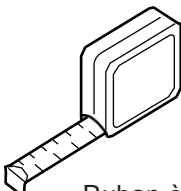
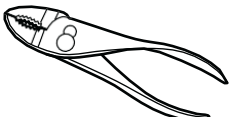
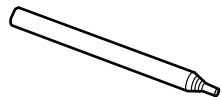
OUTILS REQUIS :

 <p>Tournevis Phillips</p>	 <p>Douille de 10 mm et clé à cliquet</p>	 <p>Levier</p>	
 <p>Tournevis à tête plate</p>	 <p>Outil pour garniture de carrosserie</p>	 <p>Couteau universel</p>	
 <p>Moteur de perceuse et foret de 8 mm</p>	 <p>Ciseaux</p>	 <p>Ruban adhésif</p>	 <p>Ruban à mesurer</p>
 <p>Pince</p>	 <p>Marqueur</p>	 <p>Alcool</p>	 <p>Chiffon propre</p>

## 1) DÉPOSE DES FEUX ARRIÈRE

- a) À l'aide d'un tournevis Phillips, retirer les deux (2) vis et les couvre-feux arrière des deux côtés.  
REMARQUE : Conserver les fixations pour le remontage ultérieur.

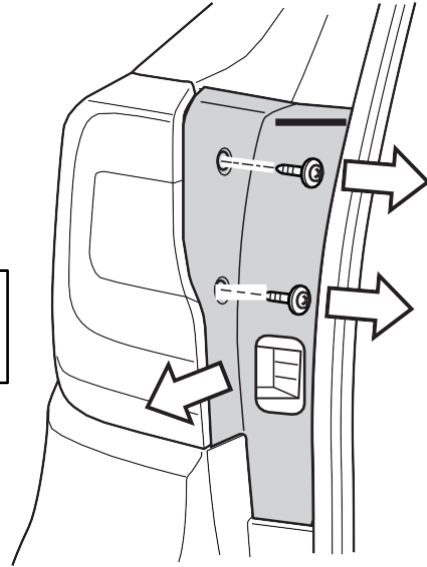
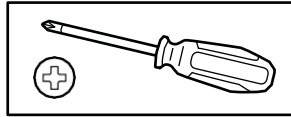

- b) Utiliser une douille de 10 mm et une clé pour retirer deux (2) boulons et tirer le boîtier de feu arrière à la verticale vers l'arrière pour le retirer des deux côtés.  
REMARQUE : Conserver les attaches pour le remontage ultérieur.

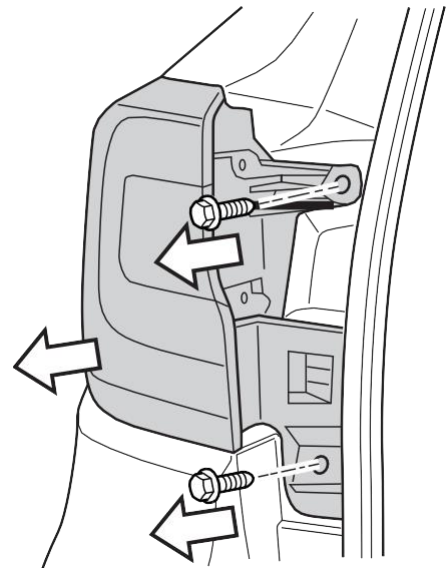
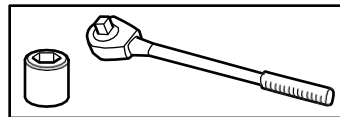

- c) Retirer soigneusement les trois (3) ampoules des douilles et mettre les feux arrière de côté.

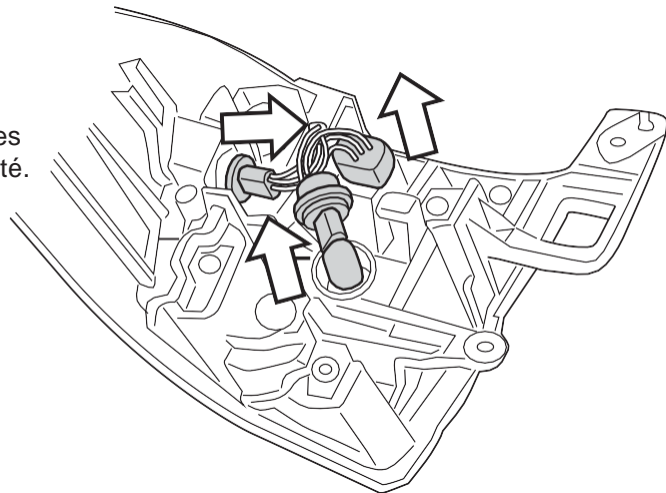

## 2) DÉPOSE DU CARÉNAGE DU PARE-CHOCS ARRIÈRE

- a) Dégager la goupille-poussoir sur le bord supérieur du passage de roue. À l'aide d'un petit tournevis, pousser au centre de la goupille. Retirer les vis à tête cruciforme du bord inférieur du passage de roue. Faire de même de l'autre côté du carénage.  
REMARQUE : Conserver les fixations pour le remontage ultérieur.

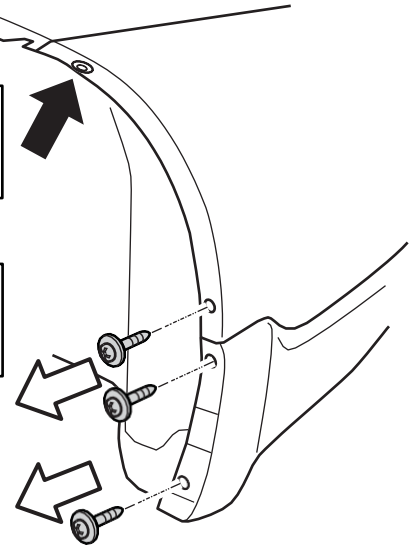
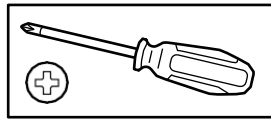
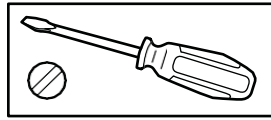

- b) Utiliser un levier pour retirer le panneau de recouvrement du bord intérieur supérieur du carénage. Utiliser une douille de 10 mm et une clé pour retirer le boulon derrière le panneau. Faire de même de l'autre côté du carénage.

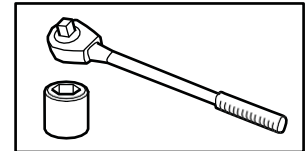
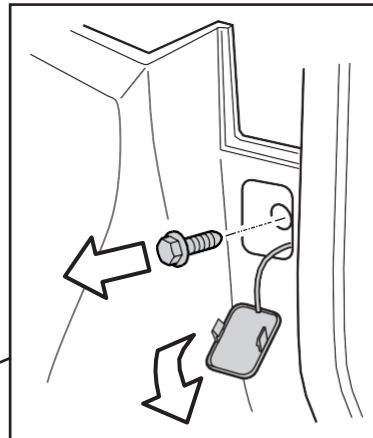

- c) Utiliser un levier ou un tournevis pour retirer toutes les goupilles-poussoirs le long de la face inférieure du carénage.

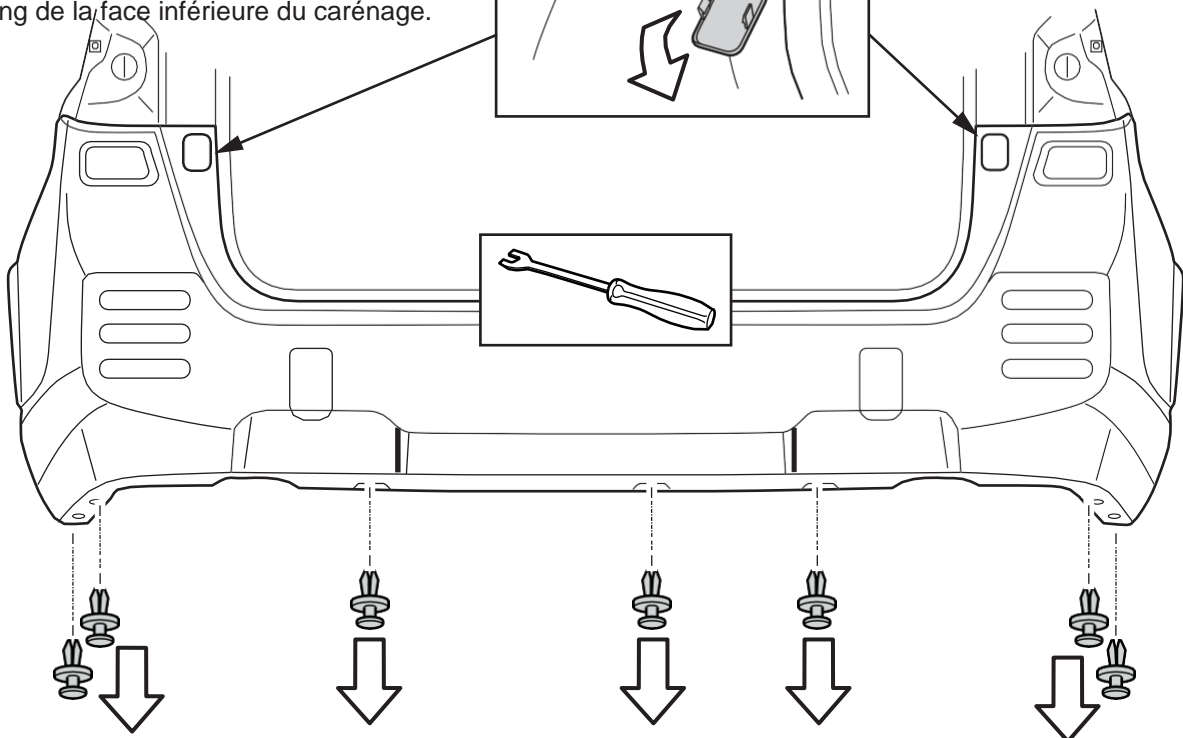

## 2) DÉPOSE DU CARÉNAGE DU PARE-CHOCS ARRIÈRE (suite)

- d) À l'aide des deux mains, tirer délicatement sur le bord supérieur du carénage, derrière le passage de roue, pour dégager les agrafes de carrosserie des deux côtés.
- e) Débrancher tous les connecteurs électriques de la surface intérieure du carénage.
- f) Retirer entièrement le carénage arrière et le placer sur une surface de travail propre.

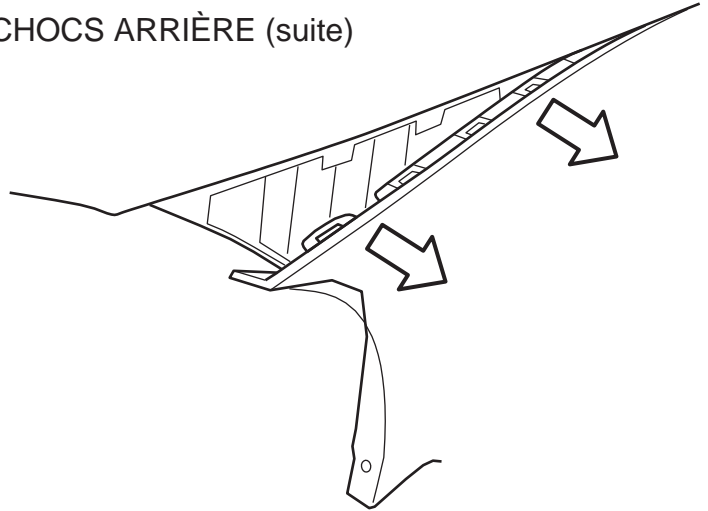

## 3) PRÉPARER LE GABARIT

- a) Détacher les quatre (4) dernières pages de ce document, vérifier que la taille est à l'échelle de 100 % et découper les sections du gabarit comme indiqué. Fixer les quatre (4) sections ensemble avec du ruban adhésif pour assembler le gabarit au complet et mesurer de nouveau les dimensions globales afin de vérifier l'exactitude.

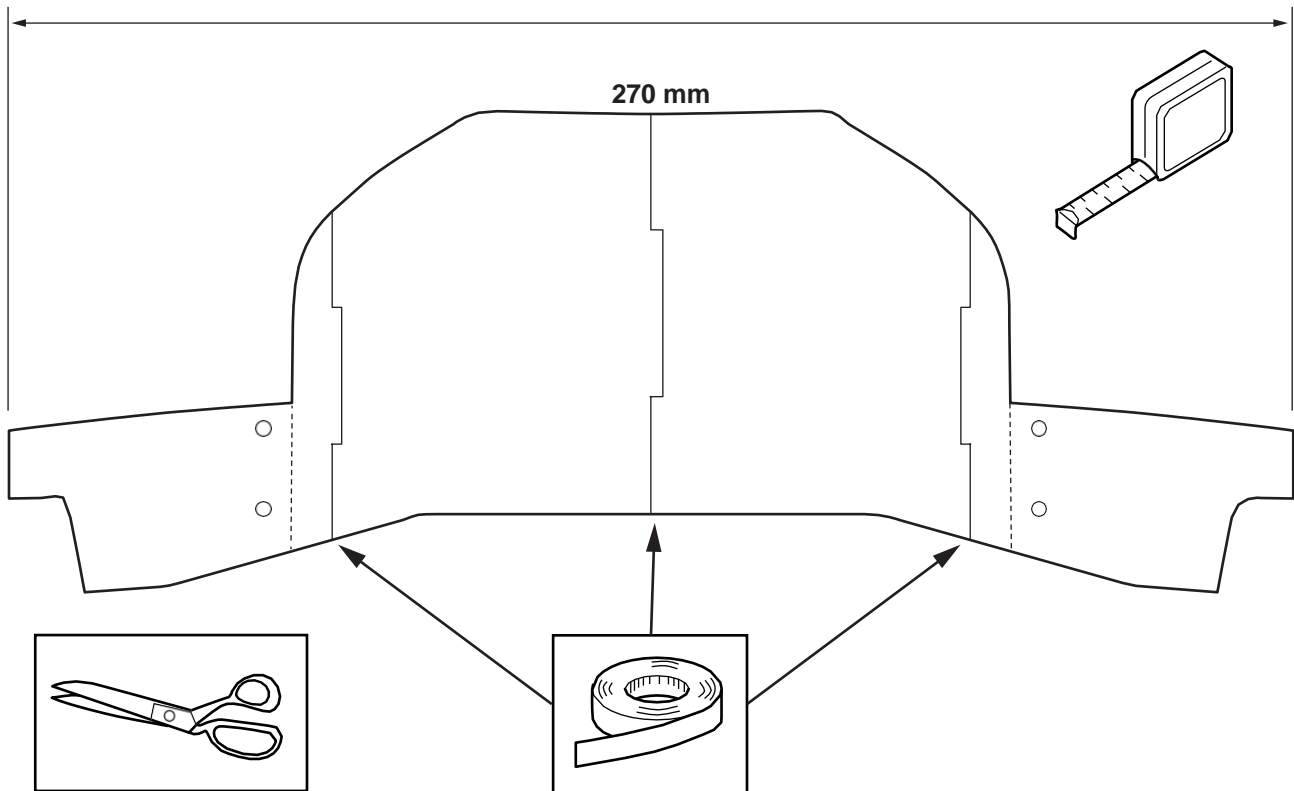

#### 4) POSITIONNER ET MARQUER LE GABARIT

- a) Détacher le fil de l'intérieur du carénage et l'éloigner de la zone de découpe.
- b) Placer le gabarit sur la surface intérieure du carénage arrière, l'aligner comme illustré et le fixer avec du ruban adhésif. Marquer avec soin le bord du gabarit en notant que la découpe se poursuit tout droit vers l'arrière le long des pointillés sur la surface inférieure du carénage.

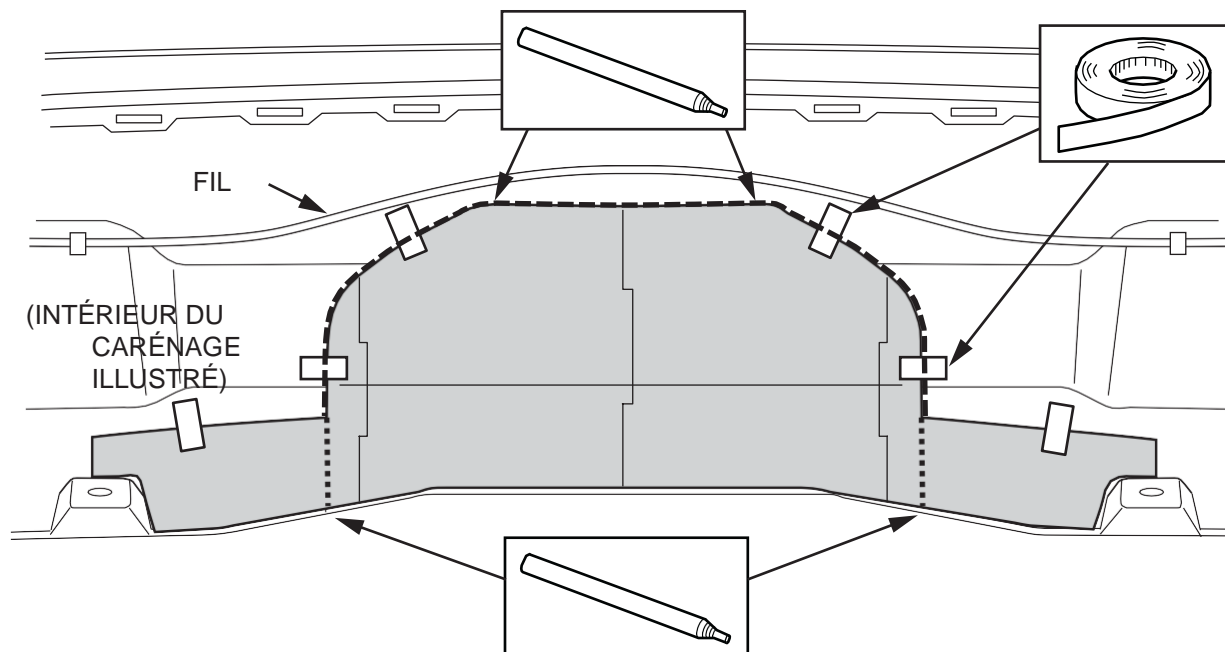

#### 5) COUPE DU CARÉNAGE

- a) Retirer le gabarit. À l'aide d'un couteau universel, suivre délicatement la ligne tracée pour découper la section centrale du carénage.

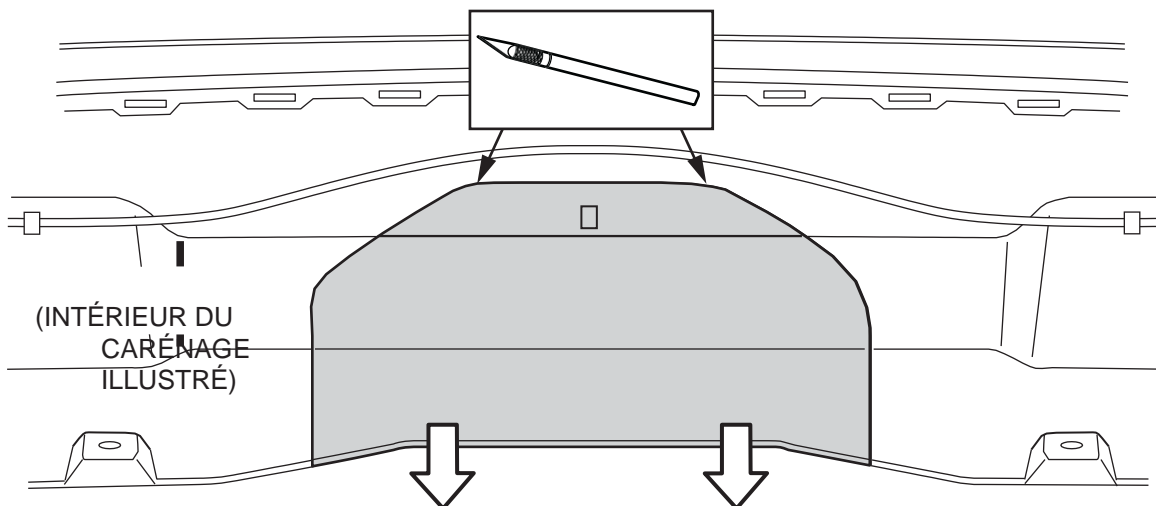

## 6) PRÉPARER LA SURFACE DU CARÉNAGE

- a) À l'aide d'alcool et d'un chiffon, nettoyer les surfaces indiquées ici où seront apposées les bandes adhésives sur le panneau.

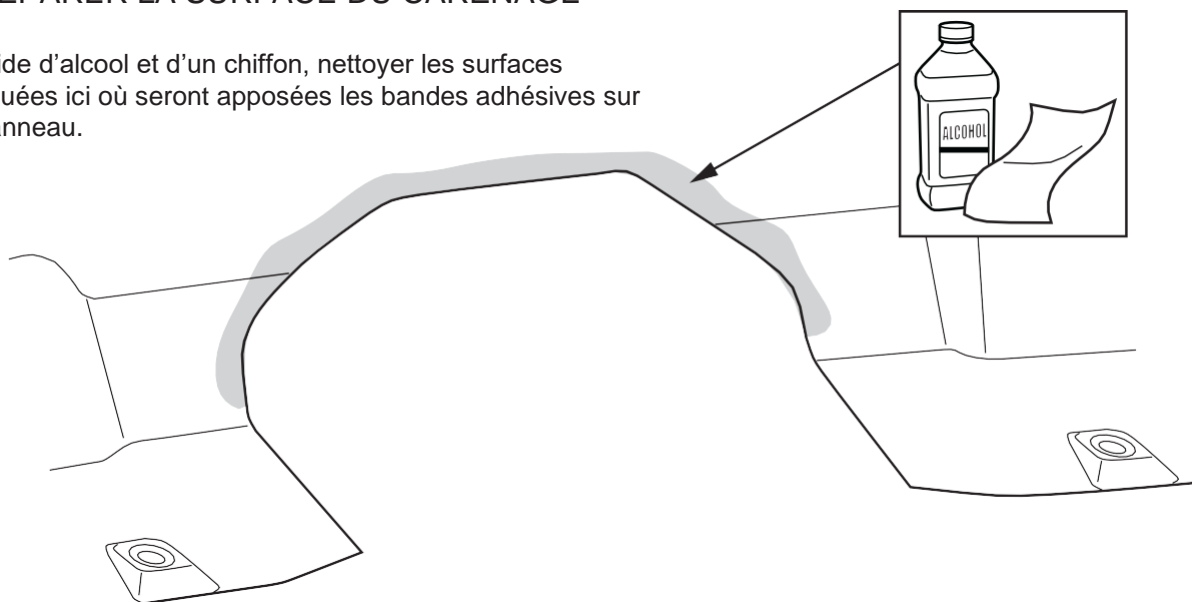

## 7) INSTALLER LE PANNEAU

- a) Placer le nouveau panneau d'attelage dans l'ouverture du carénage. Vérifier si les bords sont bien ajustés. S'assurer que le bord supérieur du panneau s'attache dans le bord du carénage.

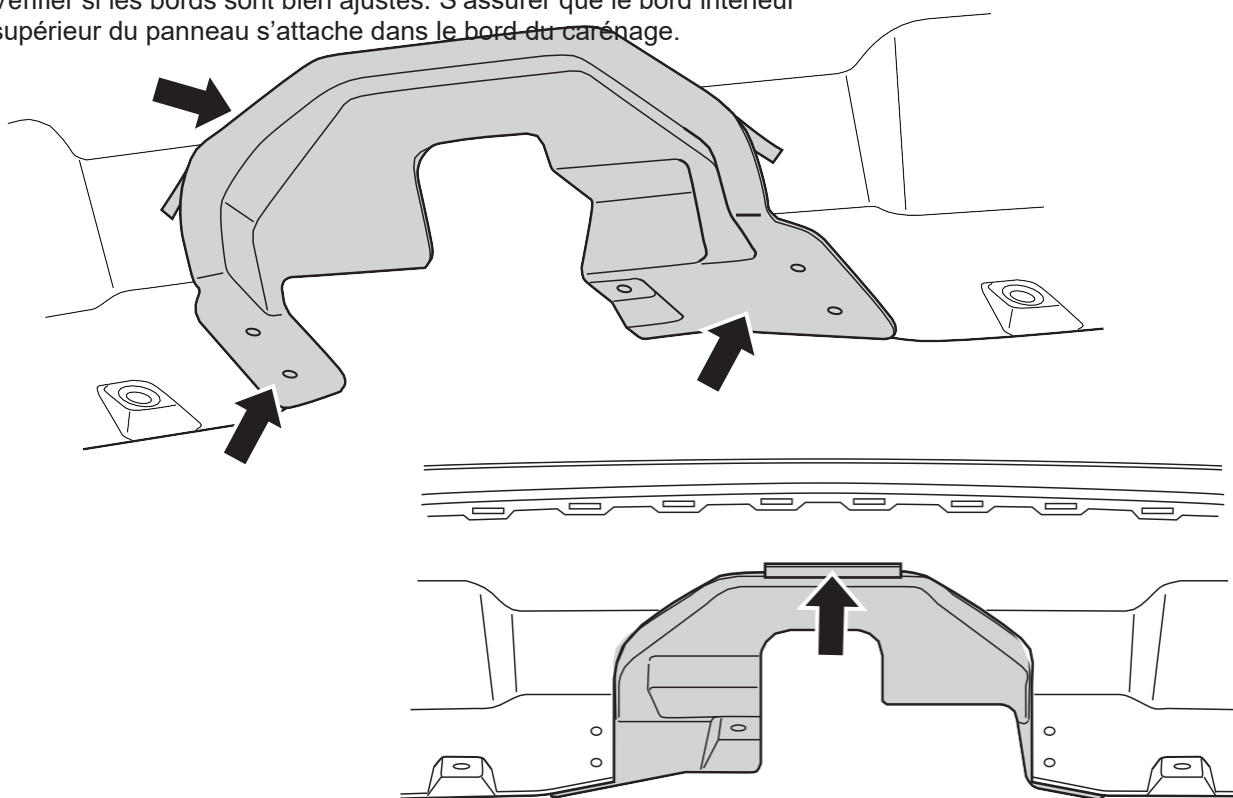

## 7) INSTALLER LE PANNEAU (suite)

b) En se servant du panneau comme guide, marquer les quatre (4) trous à percer pour les goupilles-poussoirs.

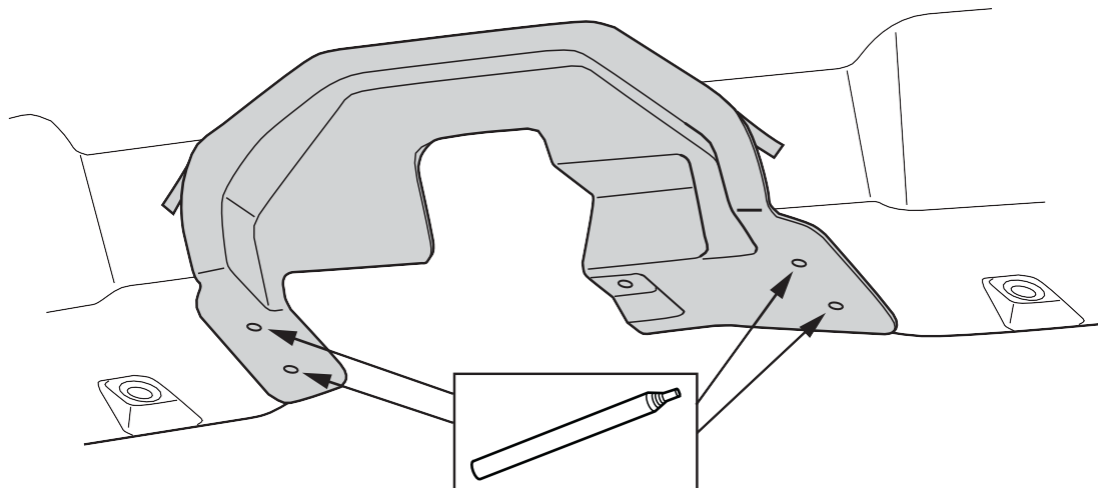

c) Retirer le panneau et percer quatre (4) trous à l'aide d'un foret de 8 mm.

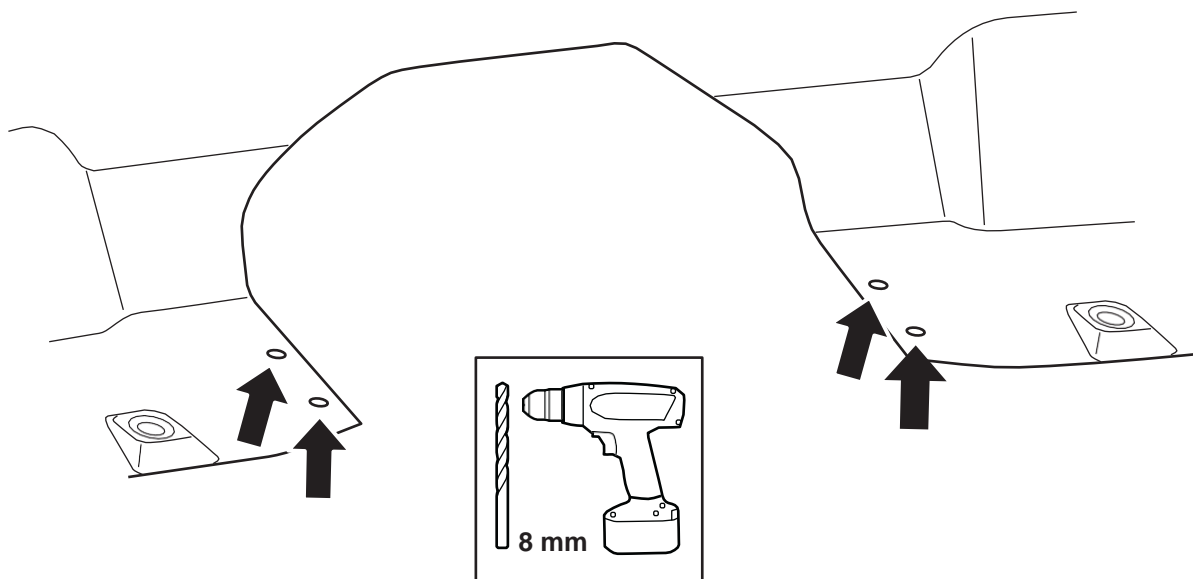



## 7) INSTALLER LE PANNEAU (suite)

d) Insérer de nouveau le panneau d'attelage neuf dans l'ouverture du carénage. Vérifier l'ajustement le long des bords et l'alignement des trous en dessous. S'assurer que le bord intérieur supérieur du panneau s'attache dans le bord du carénage. Fixer le panneau en installant quatre (4) goupilles-poussoirs dans les trous inférieurs.

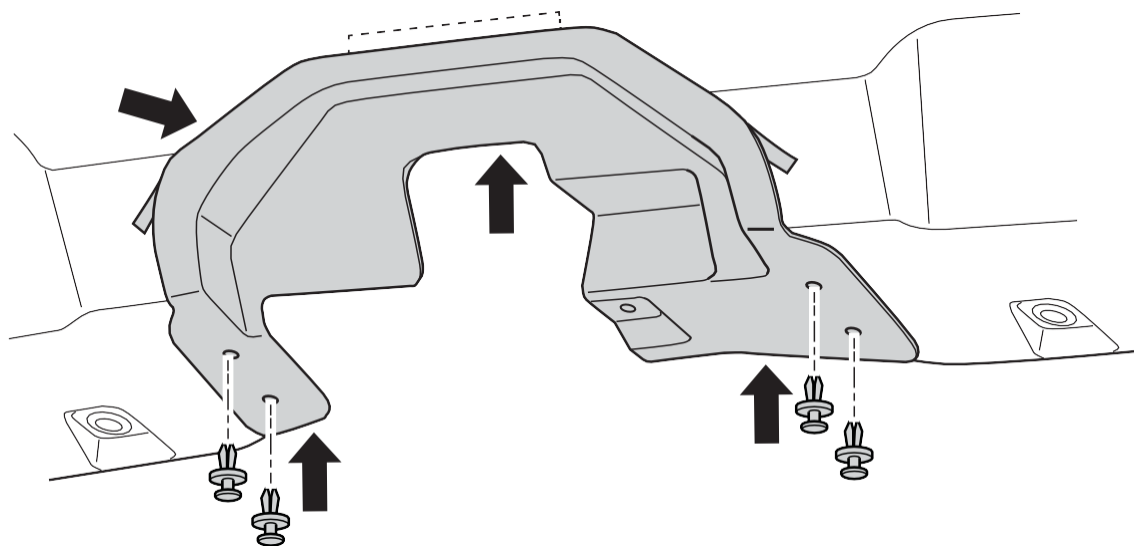

e) Retirer les bandes à pellicule protectrice de l'adhésif et appliquer une pression de 15 lb le long du bord du panneau pendant 10 secondes pour assurer une bonne adhérence.

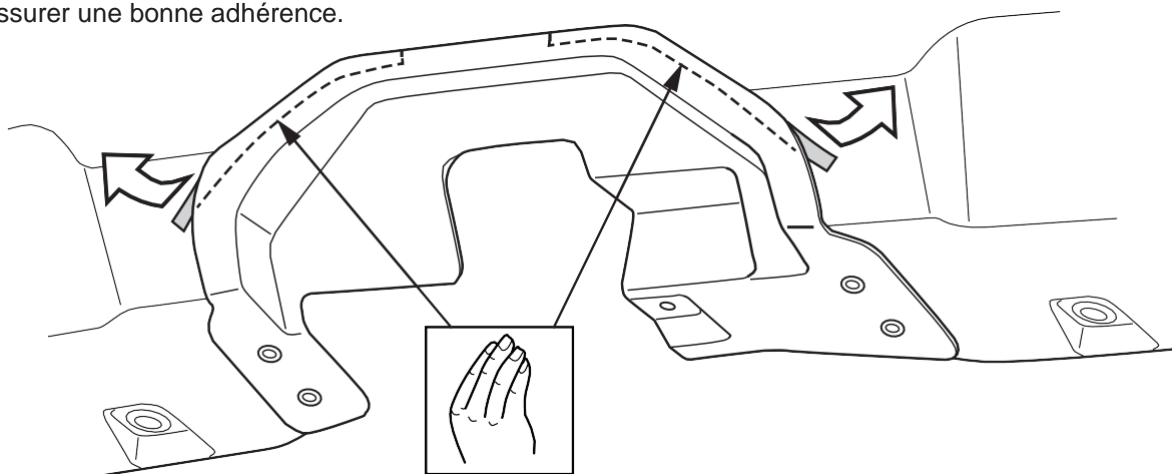

## 7) INSTALLER LE PANNEAU (suite)

f) Mesurer l'intérieur du panneau pour déterminer son centre. Retirer la pellicule protectrice de l'adhésif et apposer la base de fixation d'attache autobloquante à l'intérieur du panneau, comme illustré. Utilisez l'attache autobloquante pour fixer le faisceau de câblage à la base de montage de l'attache autobloquante.

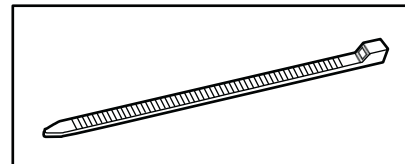
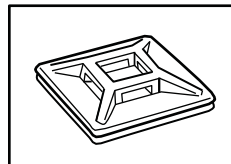
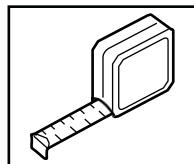
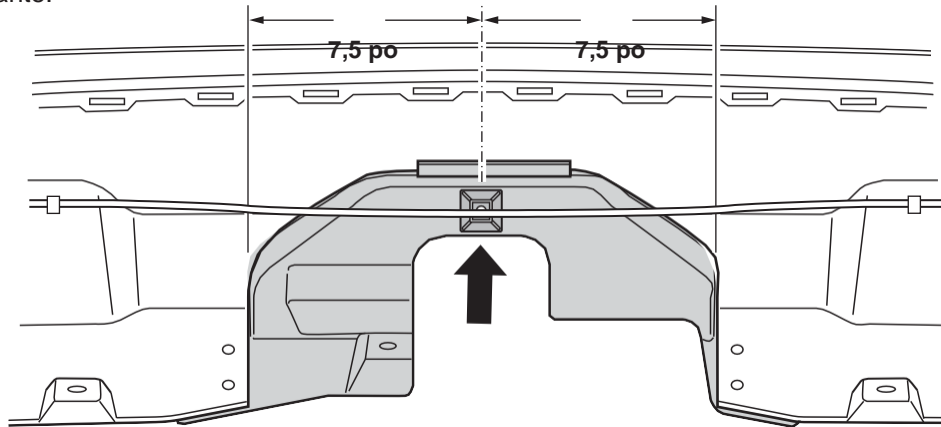

## 8) RÉINSTALLER LE CARÉNAGE ARRIÈRE

a) Au centre arrière du véhicule, modifier le support métallique en mesurant 0,75 po et utiliser des pinces pour le plier soigneusement vers le haut, comme illustré.

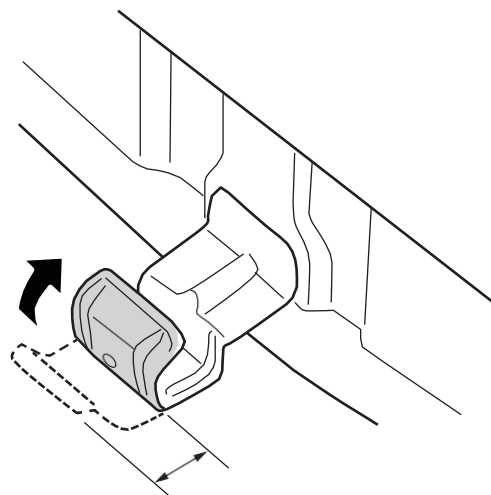
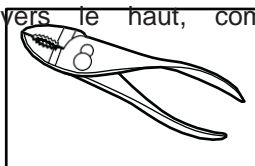
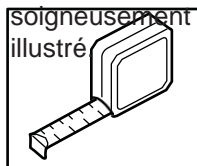

0,75 po

b) Inverser les procédures de l'étape 2) DÉPOSE DU CARÉNAGE DU PARE-CHOCS ARRIÈRE et de l'étape 1) DÉPOSE DES FEUX ARRIÈRE pour réinstaller tous les composants du véhicule.

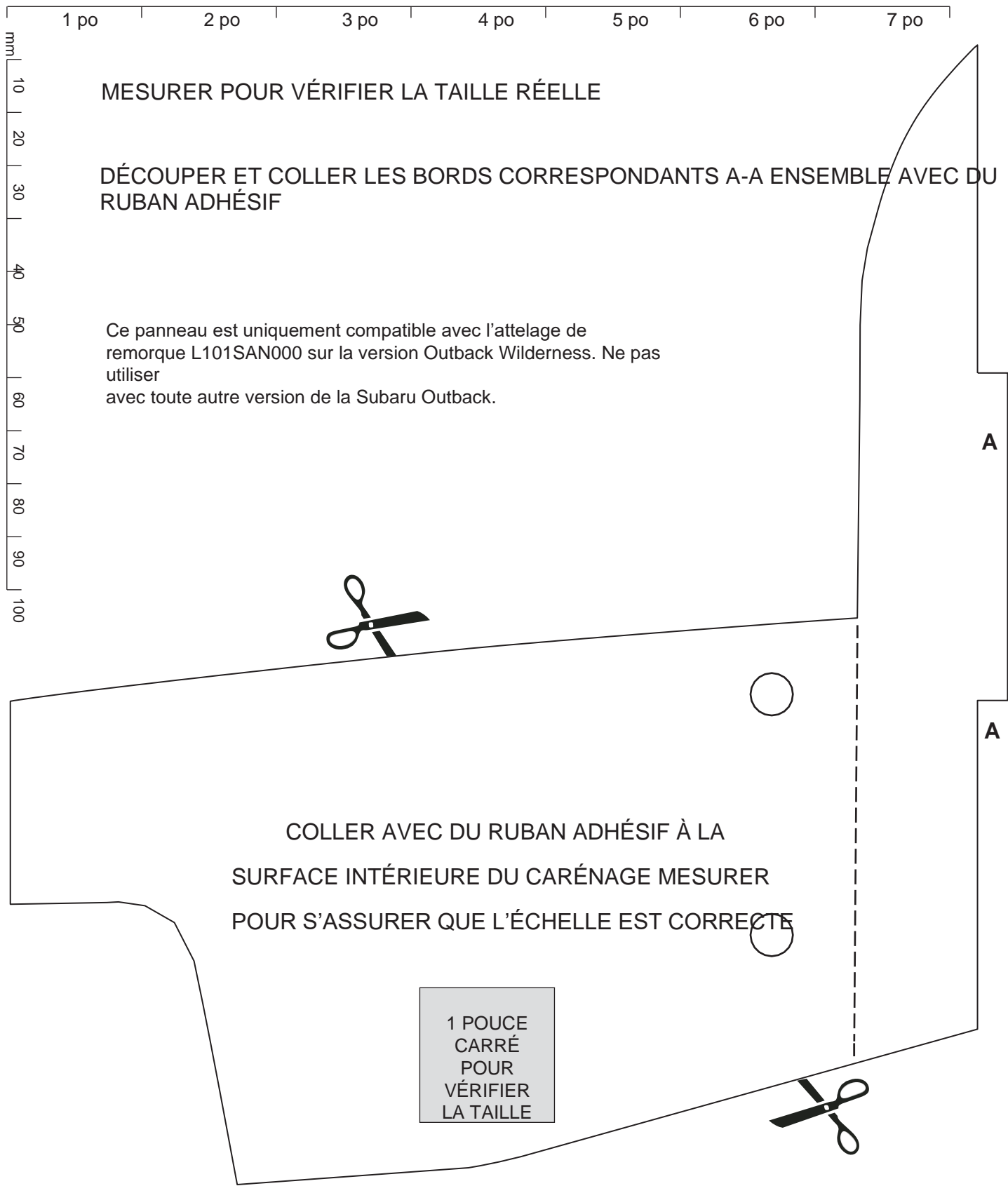

MESURER POUR VÉRIFIER LA TAILLE RÉELLE

DÉCOUPER ET COLLER LES BORDS CORRESPONDANTS A-A ENSEMBLE AVEC DU RUBAN ADHÉSIF

Ce panneau est uniquement compatible avec l'attelage de remorque L101SAN000 sur la version Outback Wilderness. Ne pas utiliser avec toute autre version de la Subaru Outback.

A

A

COLLER AVEC DU RUBAN ADHÉSIF À LA SURFACE INTÉRIEURE DU CARÉNAGE MESURER POUR S'ASSURER QUE L'ÉCHELLE EST CORRECTE

1 POUCE CARRÉ POUR VÉRIFIER LA TAILLE

NUMÉRO DE PIÈCE L101SAN610	VERSI ON 2	DATE 2021-06- 26	SUBARU OF AMERICA	PAGE 11 DE 14
----------------------------------	------------------	------------------------	-------------------	------------------

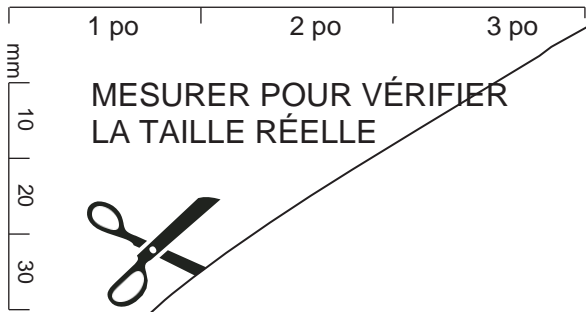

DÉCOUPER ET COLLER LES BORDS A-A ET B-B CORRESPONDANTS  
ENSEMBLE AVEC DU RUBAN ADHÉSIF

Ce panneau est uniquement compatible avec l'attelage de  
remorque L101SAN000 sur la version Outback Wilderness. Ne pas  
utiliser  
avec toute autre version de la Subaru Outback.

A

B

COLLER AVEC DU RUBAN ADHÉSIF À LA  
SURFACE INTÉRIEURE DU CARÉNAGE MESURER  
POUR S'ASSURER QUE L'ÉCHELLE EST  
CORRECTE

B

A

1 POUCE  
CARRÉ  
POUR  
VÉRIFIER  
LA TAILLE

NUMÉRO DE PIÈCE	DATE 2021-06-	VERSI ON	SUBARU OF AMERICA	PAGE 12 DE 14
--------------------	------------------	-------------	-------------------	------------------

1 po 2 po 3 po

MESURER POUR VÉRIFIER  
LA TAILLE RÉELLE

mm  
10  
20  
30



DÉCOUPER ET COLLER LES BORDS B-B ET C-C  
CORRESPONDANTS ENSEMBLE AVEC DU RUBAN ADHÉSIF

**B**

Ce panneau est uniquement compatible avec l'attelage de  
remorque L101SAN000 sur la version Outback Wilderness. Ne pas  
utiliser  
avec toute autre version de la Subaru Outback.

**C**

**B**

COLLER AVEC DU RUBAN ADHÉSIF À LA SURFACE  
INTÉRIEURE DU CARÉNAGE

MESURER POUR S'ASSURER QUE L'ÉCHELLE EST  
CORRECTE

**C**

1 POUCE  
CARRÉ  
POUR  
VÉRIFIER  
LA TAILLE

NUMÉRO DE PIÈCE	DATE 2021-06-	VERSI ON	SUBARU OF AMERICA	PAGE 13 DE 14
--------------------	------------------	-------------	-------------------	------------------



1 po

2 po

3 po

4 po

5 po

6 po

7 po

mm  
10  
20  
30  
40  
50  
60  
70  
80  
90  
100

MESURER POUR VÉRIFIER LA TAILLE RÉELLE

DÉCOUPER ET COLLER LES BORDS C-C CORRESPONDANTS  
ENSEMBLE AVEC DU RUBAN ADHÉSIF

Ce panneau est uniquement compatible avec l'attelage de  
remorque L101SAN000 sur la version Outback Wilderness. Ne pas  
utiliser  
avec toute autre version de la Subaru Outback.

C

C



COLLER AVEC DU RUBAN À LA SURFACE  
INTÉRIEURE DU CARÉNAGE MESURER POUR  
S'ASSURER QUE L'ÉCHELLE EST CORRECTE



1 POUCE  
CARRÉ  
POUR  
VÉRIFIER  
LA TAILLE

NUMÉRO DE PIÈCE L101SAN610	VERSI ON 2	DATE 2021-06- 26	SUBARU OF AMERICA	PAGE 14 DE 14
----------------------------------	------------------	------------------------	-------------------	------------------